

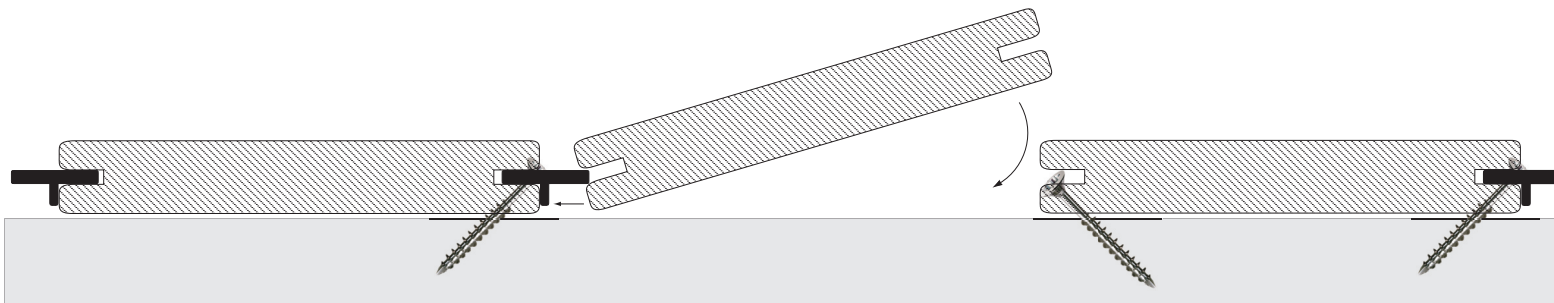

Découper la lame à remplacer. Retirer les vis et fixations qui la fixaient à la lambourde.  
Visser la lame voisine sur la lambourde au moyen d'une vis autoforeuse vissée avec un angle d'environ 45° dans la languette inférieure de la rainure.

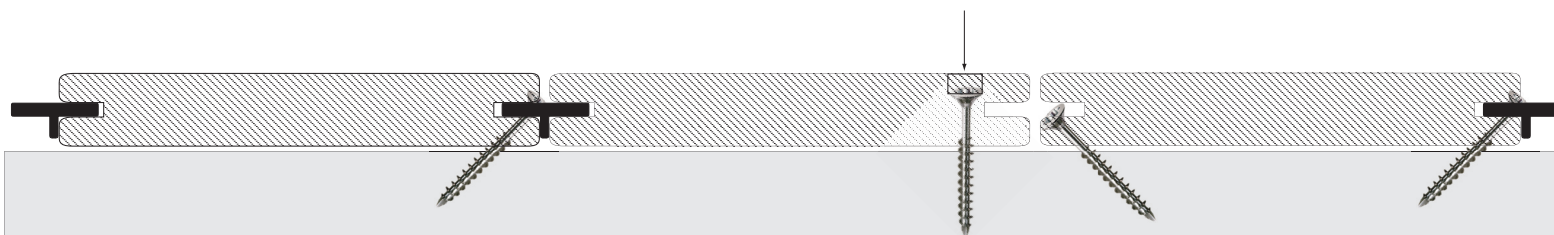

Placer la nouvelle lame en prenant soin de la positionner en butée contre la cale d'espacement de la fixation.



Visser le côté de la lame démunie de fixation sur la lambourde. Placer les bouchons tel que décrit à l'étape 1 des instructions d'installation.

Date	21/02/2009	Client		TOUTE REPRODUCTION TOTALE OU PARTIELLE EST INTERDITE
Nom		Applications	hardWood Clip Extreme hardWood Clip ExtremeKD	
Version	1	Référence	PHWC-Remplacement lame	